

## CLÉ DE MANIPULATION ETM-SQ

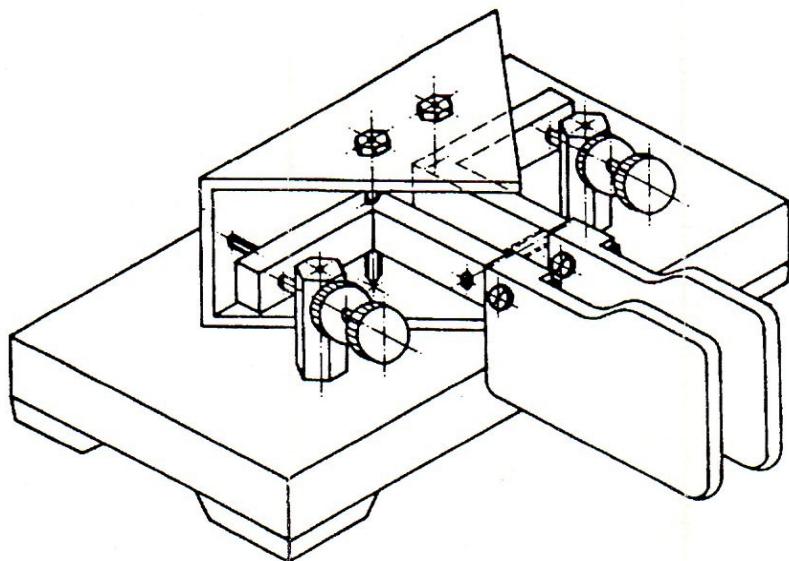

**ETM-SQ**  
vue générale

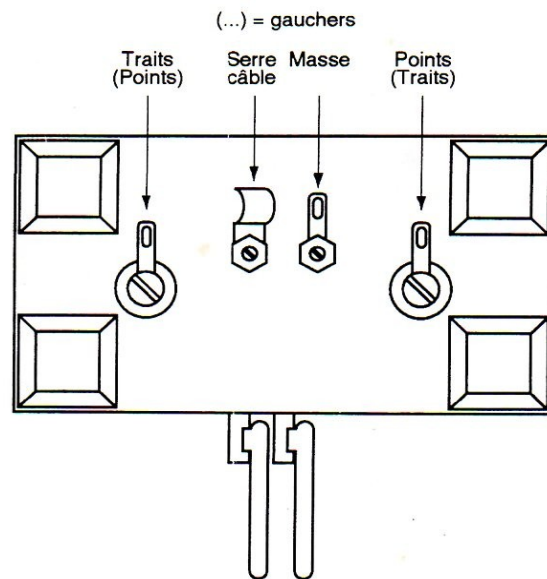

**ETM-SQ**  
vue de dessous et connexions.

La clé de manipulation ETM-SQ est d'une grande stabilité (700 grammes) et peut être réglée en fonction de vos habitudes de manipulation. Absolument tout est réglable. N'oubliez pas de desserrer les écrous avant de modifier le réglage des vis et resserrer-les ensuite sans forcer.

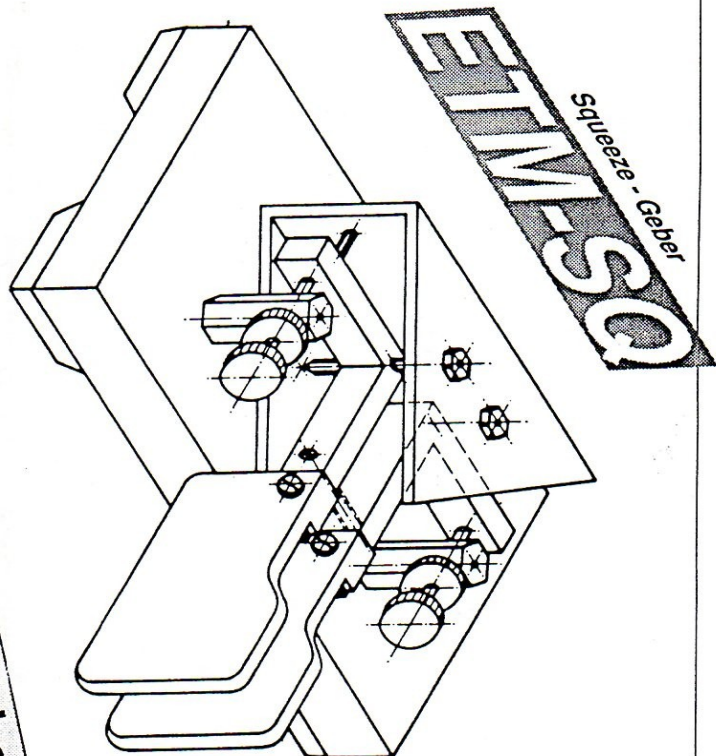

**Der preiswerte Geber...**

- Einstellbarer Tasthub**  
Mit 2 Rändelschrauben läßt sich der Hub individuell einstellen und mit 2 Rändelmuttern fixieren.
- Einstellbarer Tastdruck**  
Ein Gewindestift verstell die Federkraft einer Druckfeder und verändert somit den Tastdruck gleichmaßen für Strich- und Punktseite. 4 Hartsilberkontakte garantieren eine gute Kontaktgabe.
- Tasthebel**  
2 Kunststoffhebel mit abgerundeten Ecken sorgen für ein ermüdungsfreies Geben.
- Spitzenlagerung des Gebers**  
Das Lagerpiel läßt sich jederzeit auf spielfreien Sitz der Tasthebel nachstellen.
- Schwere Stahlgrundplatte**  
Eine vernickelte Stahlgrundplatte mit den Maßen 110 x 60 x 12 mm und 4 großflächige Gummifüße gewährleisten ein rutschfreies Geben.
- Gesamtwicht des Gebers 700 Gramm**